

CARACTERÍSTICAS TÉCNICAS

MGIN

Gin

Mesa h110

Artesanía y técnica se dan la mano en el diseño de las mesas Gin. Disponible en distintas alturas, esta mesa se distingue por la compleja curvatura de la madera de sus patas y la redondez de las formas de la encimera.

DESIGNED BY SEBASTIAN HERKNER



ondarreta

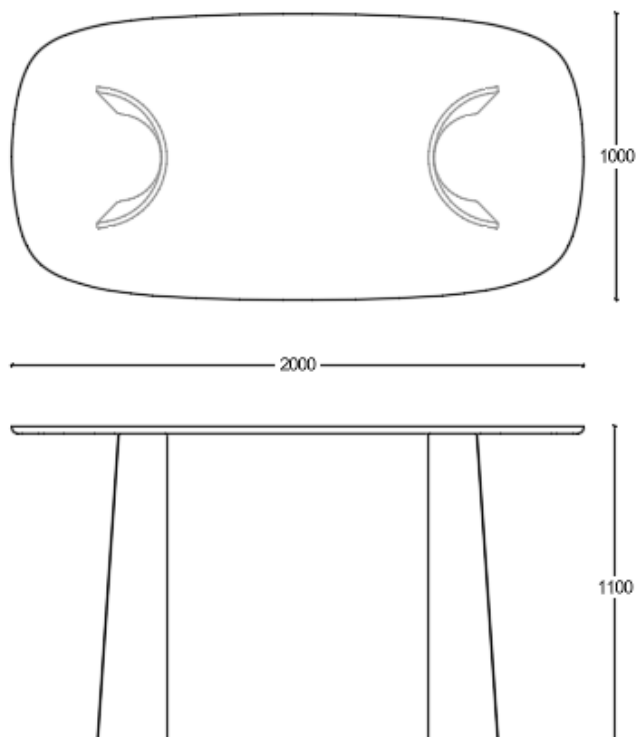
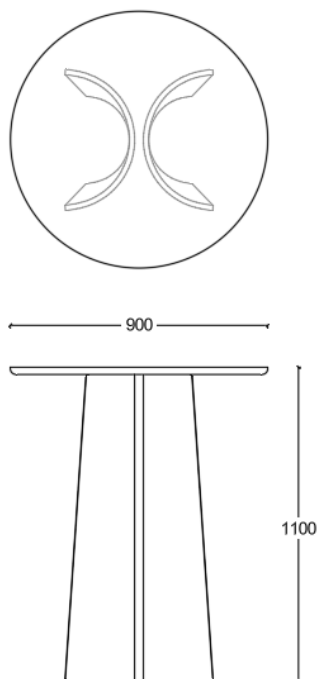

DIMENSIONES

Altura: 110 cm
 Altura libre: 107,5 cm
 160 cm x 90cm [anchura x profundidad]
 180 cm x 90 cm [anchura x profundidad]
 200 cm x 100 cm [anchura x profundidad]
 90 cm [diámetro]
 100 cm [diámetro]

PESO

46 kg (160x90)
 49 kg (180x90)
 53 kg (200x100)
 33 kg (ø90)
 36 kg (ø100)

EMBALAJE

Paletizado

160 x 90 cm
 Caja 1: 180 cm x 100 cm x 10cm
 Caja 2: 110 cm x 60 cm x 45 cm
 Caja 3: 110 cm x 60 cm x 45 cm

180 x 90 cm
 Caja 1: 200 cm x 100 cm x 10cm
 Caja 2: 110 cm x 60 cm x 45 cm
 Caja 3: 110 cm x 60 cm x 45 cm

200 x 100 cm
 Caja 1: 220 cm x 110 cm x 10cm
 Caja 2: 110 cm x 60 cm x 45 cm
 Caja 3: 110 cm x 60 cm x 45 cm

ø 90 cm
 Caja 1: ø100 cm x 10 cm
 Caja 2: 110 cm x 60 cm x 45 cm
 Caja 3: 110 cm x 60 cm x 45 cm

ø 100 cm
 Caja 1: ø110 cm x 10 cm
 Caja 2: 110 cm x 60 cm x 45 cm
 Caja 3: 110 cm x 60 cm x 45 cm

ACCESORIOS

Cajeadado con tapa en mismo acabado que encimera
 Canaleta para cajeadado tapa
 Electrificación fijada a canaleta

CERTIFICACIÓN

Diseñado y certificado conforme a la norma de Ecodiseño UNE-EN ISO 14006:2011.

Madera controlada con certificado PEFC.

ORIGEN

100% Fabricado en Europa

DISEÑO

Sebastian Herkner



COMPONENTES

PATAS

Roble

Madera de Roble sobre contrachapado de Haya de 18,5 mm de espesor, compuesto por láminas previamente tratadas para optimizar el curvado, armadas con disposición alterna de las fibras para ganar resistencia, encoladas, prensadas y mecanizadas mediante CNC.

Acabado

Madera tintada

PLACA DE AMARRE

Acero

Chapa de acero de 5mm de espesor cortada a laser.

Acabado

Epoxi negro

ENCIMERA

Roble + contrachapado abedul

Encimera en lámina de Roble natural encolada y prensada a alta temperatura sobre contrachapado de abedul de 25mm de espesor.

Arpa fénix + contrachapado abedul

Combinación de lámina de Arpa Fénix y contrachapado de abedul de 25 mm. Arpa Fénix es un material opaco, anti-huellas y nanotecnológico capaz de recuperarse de las micro-ralladuras superficiales.

Características técnicas:

Cola Urea Formol: cumple la norma Europea E1 de baja emisión de formaldehídos.

ACABADOS DE METAL

EPOXIS

Recubrimiento en polvo formulado con resinas de poliéster con buenas propiedades mecánicas y químicas, máxima resistencia al exterior y libre de compuestos nocivos (TGIC). Con aplicación electroestática y curado en horno a 200°C.

Características técnicas:

Espesor de película (s/ ISO 2360): entre 60 y 90 µm;
Adherencia cuadrangular (s/ ISO 2409): Calidad 0 (máxima exigencia).

ACABADOS DE MADERA

TINTES

Fondo de esmalte pigmentado y recubrimiento final en tinte transparente de tacto sedoso. Esmaltes de secado reactivo con una excelente adherencia entre capas y resistencia mecánica.

Características técnicas:

Cumplen requisitos marcados por la norma UNE-EN 71-3; Todos los compuestos libres de formaldehídos.